

## Rozměry

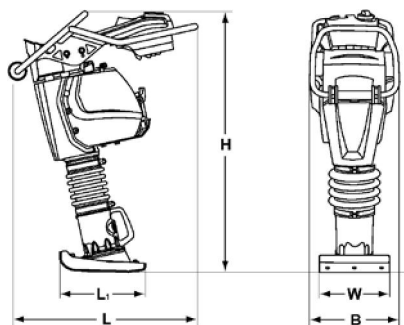

Rozměry v mm	B	H	L	L1	W
BT 65	350	1030	728	335	280

## Technické parametry

### Hmotnosti

Provozní hmotnost (CECE) kg 68

Suchá hmotnost kg 67

### Rozměry

Pracovní šířka (hutnicí deska) mm 280

### Parametry pojezdu

Pracovní rychlost, max. m/min 20

Plošný výkon, max. m<sup>2</sup>/h 336

### Pohon

Výrobce motoru Honda

Typ GXR120

Stupeň emisní normy Chlazení CARB fáze 3

Počet válců vzduchem

1

Výkon dle SAE J1349 Palivo kW 2,8

Typ pohonu benzín

Spotřeba paliva při běžném provozu mechanický 0,9

l/h

### Systém budiče

Frekvence Hz 10–11,8

Odstředivá síla kN 17,0

### Objem nádrže

Palivo l 3,0

### Půjčovna pracovních plošin, nářadí a stavební mechanizace

Půjčovna nářadí Vlk s.r.o., Šrámkova 1267, 763 02 Zlín-Malenovice

IČO: 26920140 DIČ: CZ26920140, Tel.: 800 737 330, www.pujcovna-vlk.cz

